



Staatliches Gewerbeaufsichtsamt Hildesheim  
Zentrale Unterstützungsstelle Abfall,  
Gentechnik und Gerätesicherheit (ZUS AGG)

# **Zentrale Unterstützungsstelle Abfall, Gentechnik und Gerätesicherheit (ZUS AGG)**

## **Fördermaßnahme „Untersuchung historischer Öl- und Bohrschlammgruben“ (FM-ÖBSG)**

### **Anpassung des Ablaufplanes**

**Erfahrungsaustausch  
am 17. Januar 2018 im GAA Hildesheim**



**Niedersachsen**

**Susanne Heuer**

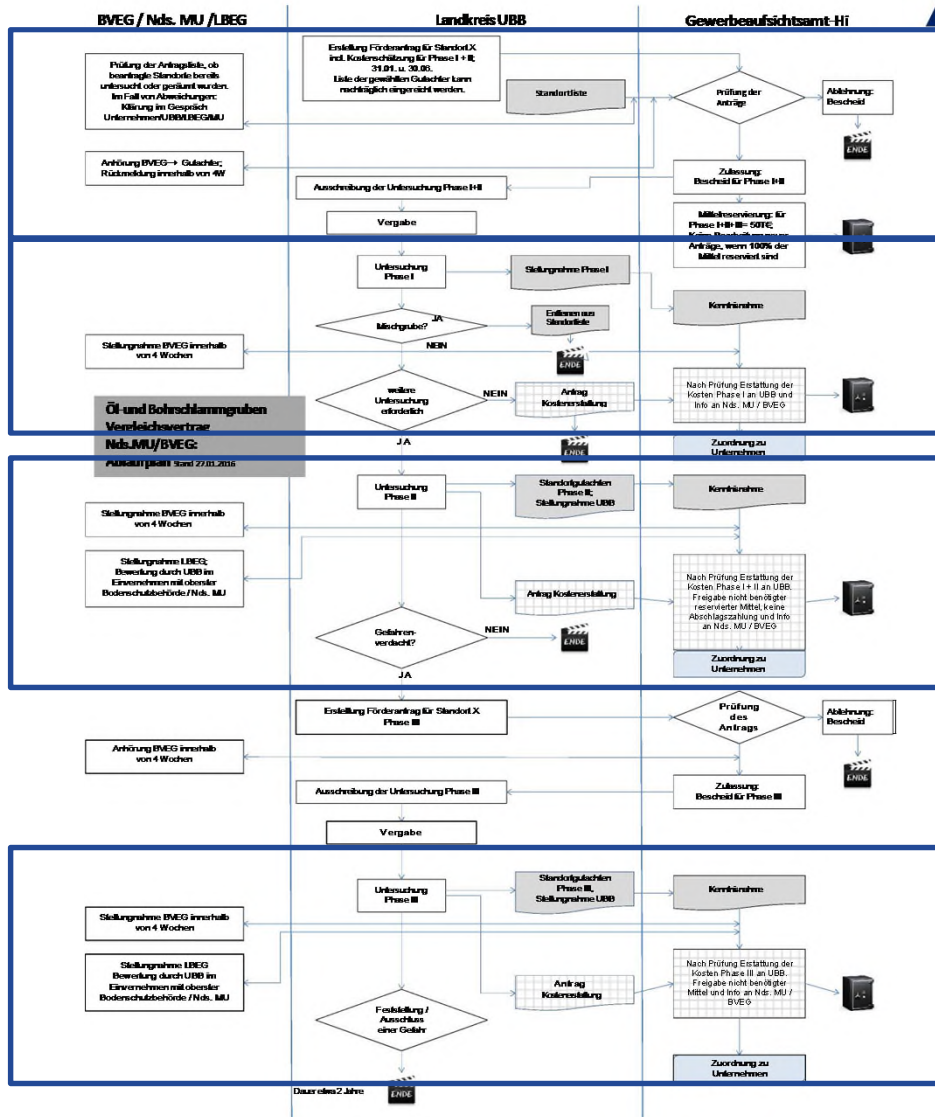

Veränderung  
Antragsstellung  
Einführung Scoring -Modell

Ergänzung  
Abschluss Phase I  
und  
Übergang Phase II

Ergänzung  
Abschluss Phase II

Ergänzung  
Abschluss Phase III



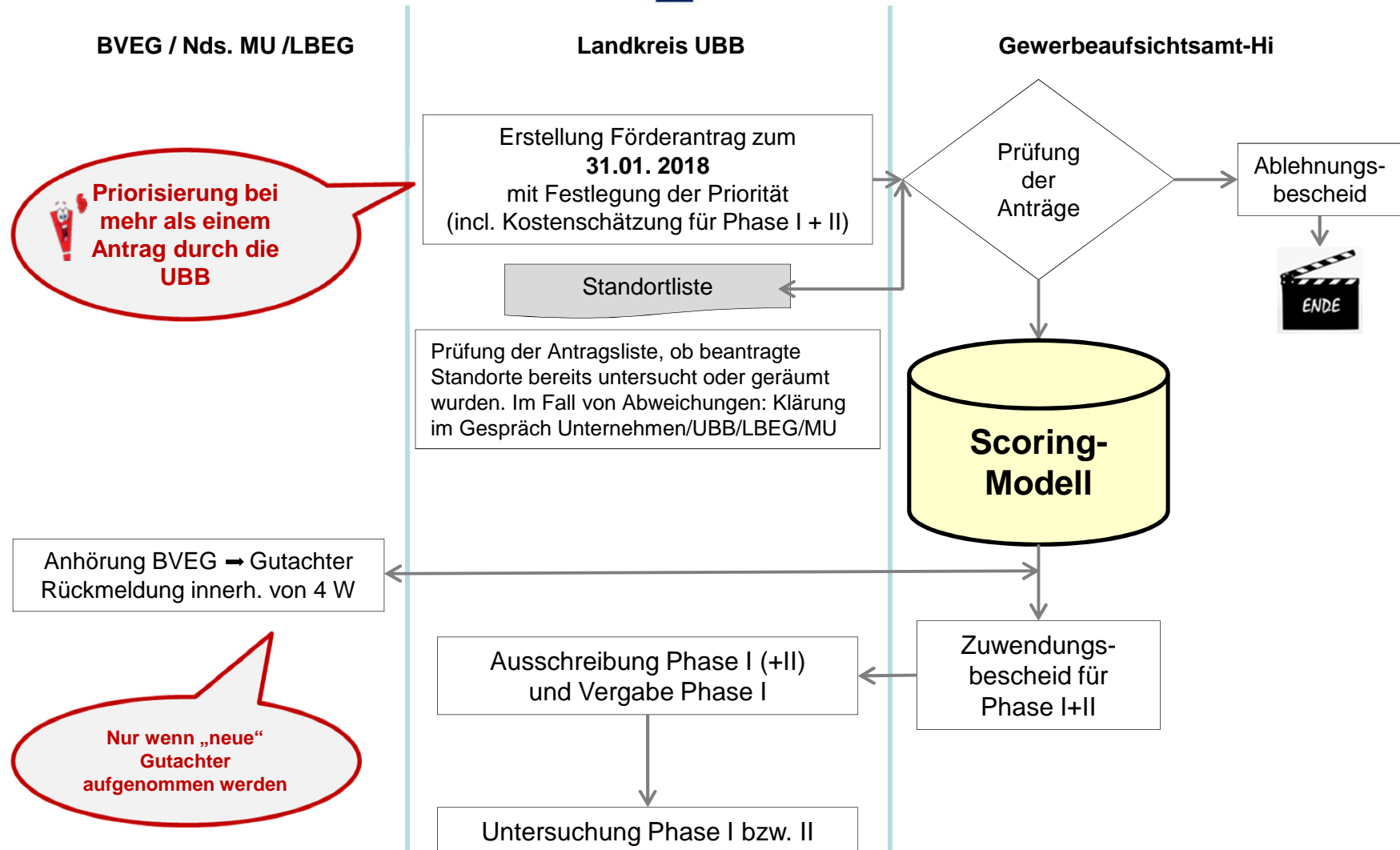

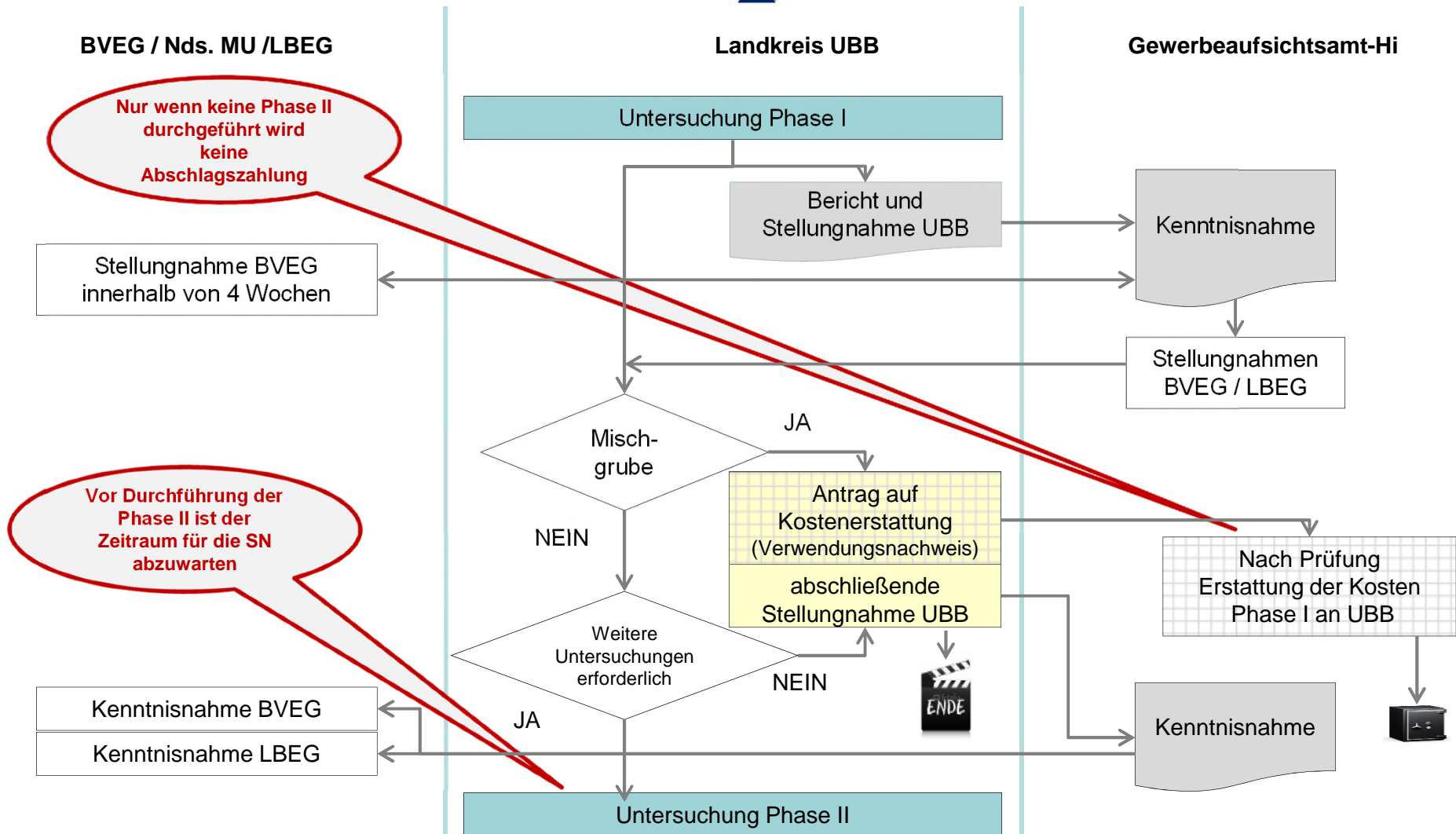

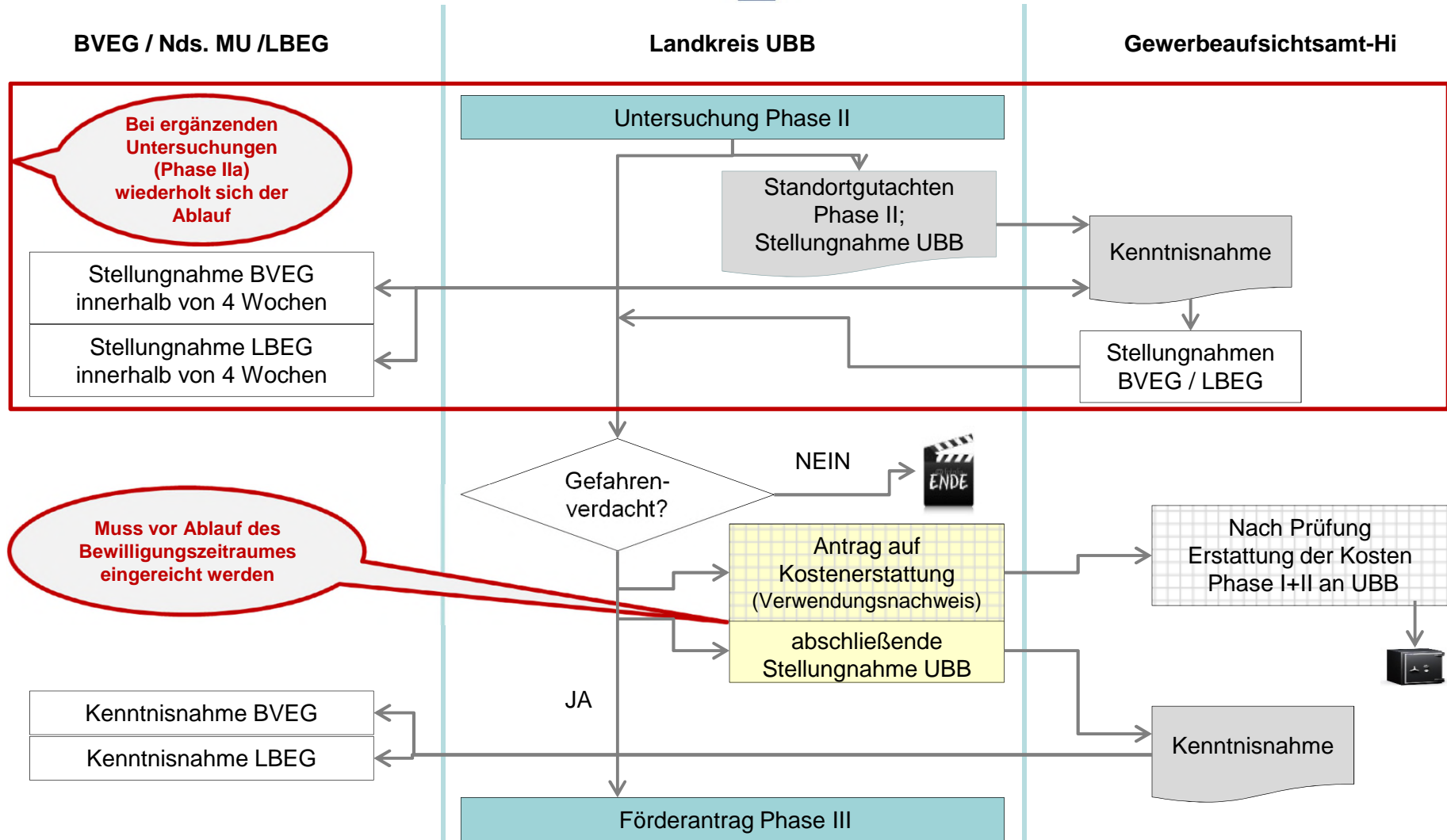

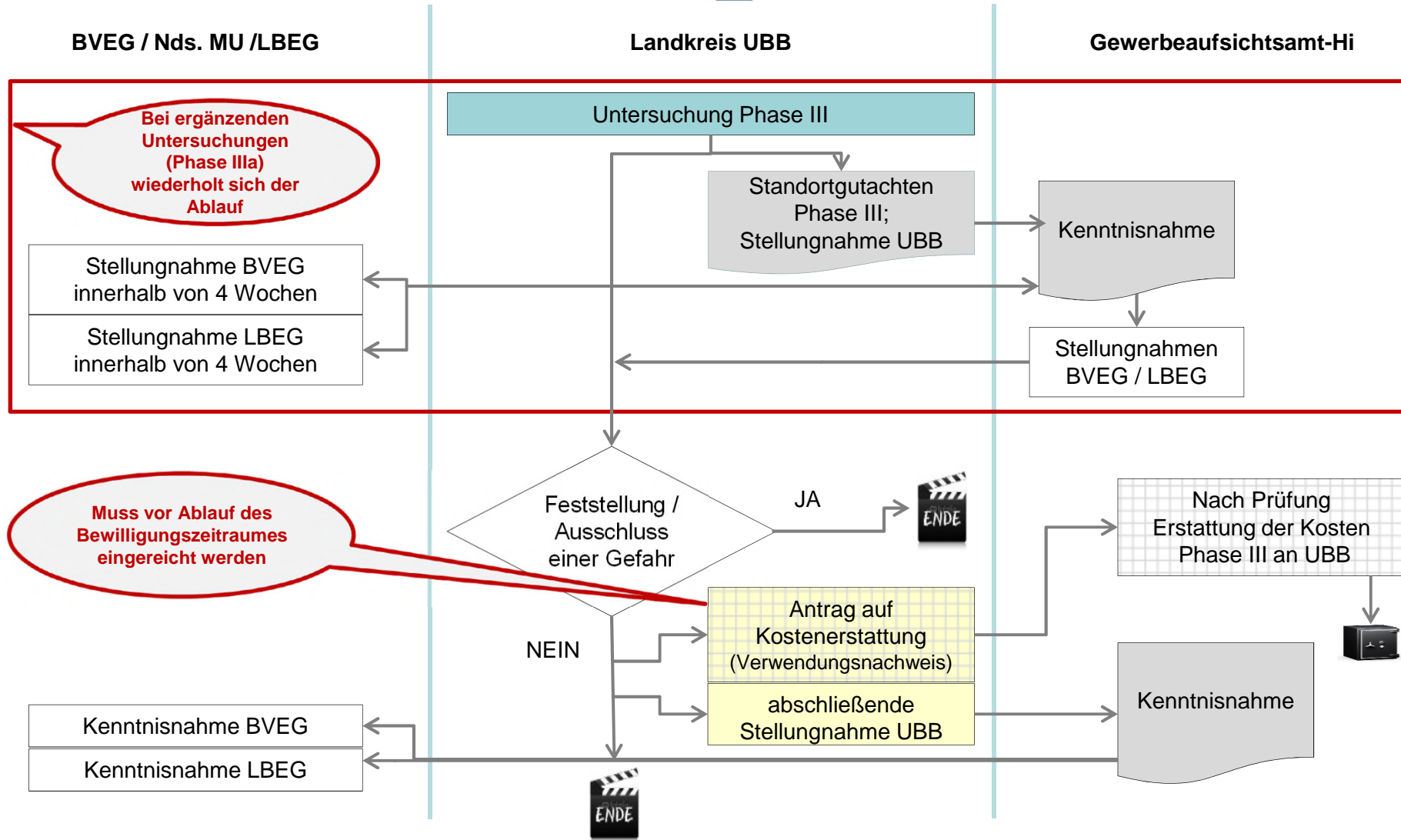



## Zusammenfassung der wesentlichen Änderungen

- bei Antragstellung nimmt die UBB eine **Priorisierung für ihre Standorte** vor
- nach Prüfung der Anträge erfolgt eine Bewertung über das **Scoring-Modell** zur Erstellung einer Prioritätenliste
- die Gesamtzahl der Zuwendungsbescheide zum Antragsstichtag richtet sich nach den zur Verfügung stehenden Mitteln



## Zusammenfassung der wesentlichen Änderungen

- bei ergänzenden Untersuchungen (Phase Xa) ist der **Ablauf** hinsichtlich Umgang mit Stellungnahmen und Gutachten zu **wiederholen**
  - zur Beendigung einer Standortförderung ist eine **abschließende Stellungnahme der UBB** erforderlich (Freigabe von nicht benötigten Mitteln)
- !! Berücksichtigung der Stellungnahmen von BVEG und LBEG !!**





# Fördermaßnahme „Untersuchung historischer Öl- und Bohrschlammgruben“ (FM-ÖBSG)



**Vielen Dank für Ihre Aufmerksamkeit**

© Wilhelm Busch-Deutsches Museum für Karikatur und Zeichenkunst

